



G-Pure-7W



# User Manual Air Purifier

READ AND SAVE THESE INSTRUCTIONS  
INSTRUCTION MANUAL AND WARRANTY INFORMATION

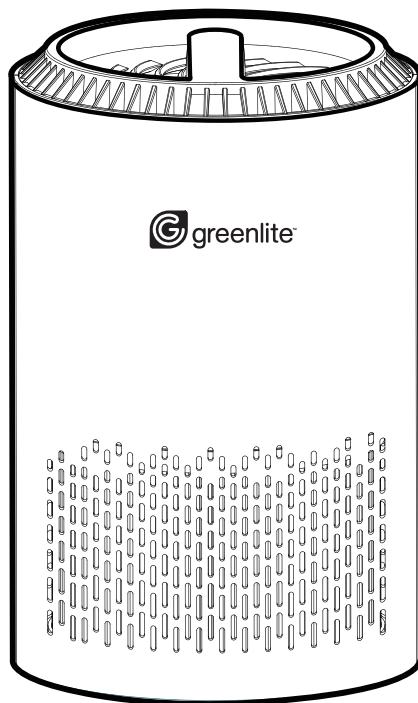

The energy efficiency of this ENERGY STAR certified model is based on the Integrated Energy Factor (IEF), a ratio between the model's PM2.5 CADR and its energy consumption, in terms of CADR/Watt.

# IMPORTANT SAFETY INSTRUCTIONS:

**IMPORTANT:** Please read and comply with all of the instructions and warnings provided in this manual before using the product failure to comply with the instructions and warnings provided herein may result in inaccurate results or damage to the product itself

1. This appliance is not intended for use by persons (including children) with reduced physical, sensory or mental capabilities, or lack of experience and knowledge, unless they have been given supervision or instruction concerning use of the appliance by a person responsible for their safety.
2. Children should be supervised to ensure that they do not play with the appliance.
3. Do not operate any fan with a damaged cord or plug. Discard fan or return to an authorized service facility for examination and/or repair.
4. Do not run cord under carpeting. Do not cover cord with throw rugs, runners, or similar coverings. Do not route cord under furniture or appliances. Arrange cord away from traffic areas and where it will not be tripped over.
5. If the supply cord is damaged, it must be replaced by the manufacturer, its service agent, or similarly qualified persons in order to avoid a hazard.
6. **WARNING:** To reduce the risk of fire, electric shock, or injury to persons, do not use replacement parts that have not been recommended by the manufacturer (e.g., parts made at home using a 3D printer).
7. Do not use outdoors. This unit is only suitable for indoor use; please avoid strong sunlight and rain.
8. Do not use near water to avoid electrical hazards.
9. Do not use the unit in wet or humid environments.
10. Do not handle the unit with wet hands. Thoroughly dry your hands before handling any part of the air purifier.
11. Always unplug the air purifier before moving or cleaning the unit, opening the rear cover, changing the filter, and whenever the unit is not in use.
12. Never use detergents, gasoline, glass cleaner, furniture polish, paint thinner, or other household solvents to clean any part of the purifier.
13. Non-professional or unauthorized personnel should not repair or modify the machine themselves.
14. Do not operate the appliance with a damaged cord or plug.

**WARNING:** Disconnect power supply before servicing.

**CAUTION:** This equipment should be inspected and collector cells should be cleaned regularly in accordance with the manufacturer's instructions to prevent excessive accumulation of dust particles that can result in flashover or a risk of fire. Disconnect power from assembly before servicing.

This device complies with part 15 of the FCC Rules. Operation is subject to the following two conditions:

- (1) This device may not cause harmful interference, and
  - (2) This device must accept any interference received, including interference that may cause undesired operation.
- Changes or modifications not expressly approved by the party responsible for compliance could void the user's authority to operate the equipment.

**NOTE:** This equipment has been tested and found to comply with the limits for a Class B digital device, pursuant to Part 15 of the FCC Rules. These limits are designed to provide reasonable protection against harmful interference in a residential installation. This equipment generates, uses and can radiate radio frequency energy and, if not installed and used in accordance with the instructions, may cause harmful interference to radio communication. However, there is no guarantee that interference will not occur in a particular installation. If this equipment does cause harmful interference to radio or television reception, which can be determined by turning the equipment off and on, the user is encouraged to try to correct the interference by one or more of the following measures:

- Reorient or relocate the receiving antenna
- Increase the separation between the equipment and receiver.
- Connect the equipment into an outlet on a circuit different from that to which the receiver is connected.
- Consult the dealer or an experienced radio/TV technician for help.

# PACKAGE CONTENTS



1x  
Air Purifier



1x  
HEPA-Type  
Filter

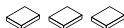

3x  
Unscented Cotton Pads  
(1 located inside the essential  
oil chamber and 2 extra in package)



1x  
Adapter



1x  
User Manual

## Technical Data

RATING: 12V DC

NOISE LEVEL: <55 dBA

DIMENSIONS: (L x W x H): 6.3" x 6.3" x 10"

CADR: 32 CFM (up to 48 sq. ft.)

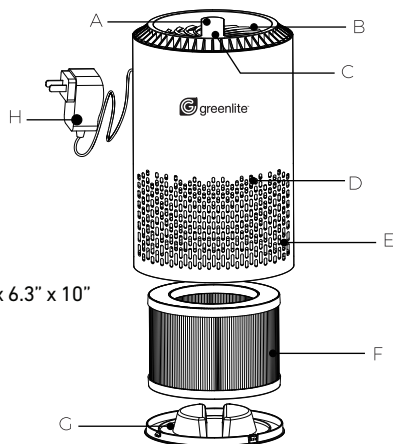

	Description
A	LED Light
B	Air Outlet
C	Control Panel
D	Mood Light
E	Air Inlet
F	Filter
G	Base Cover
H	Power Adapter

# OPERATING INSTRUCTIONS

## Control Panel



Fan Speed &  
Lock Indicator Light

Fan Speed &  
Lock Button

Light & Check Filter  
Indicator Light

Light & Filter Button

Timer Indicator Light

Timer Button

Power Button

## Operation Overview

**Power Button:** Press to turn the device on or off.

**Light Button:** Gently tap to toggle the ambient light or turn off the light.

**Filter Button:** When the filter life indicator lights up, replace the filter. After replacing, press and hold the button for **3 seconds** to reset. The indicator will turn off upon successful reset.

**Timer Button:** Press to set the timer for 4h, 8h, or 12h. The machine will automatically shut down when the timer ends.

**Fan Speed Button:** Press to switch between fan speed levels: SLEEP, L, M, H. Note: In sleep mode, the screen will turn off.

**Child Lock Button:** Press and hold for **3 seconds** to activate or deactivate the child lock function.

**Silent Mode:** Press and hold the “☺” and “☹” buttons simultaneously for **3 seconds**. After hearing two “beep” sounds, silent mode will be toggled on or off.

# INSTALLATION STEPS



Place the unit in a dry location and on a flat surface. To ensure enough ventilation, make sure that there is a 20" (50 cm) distance between the unit and the wall or nearby furniture. This will promote enough ventilation and high efficiency.

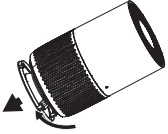

Rotate the base counterclockwise.

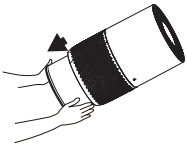

Take out the preinstalled HEPA-type filter.

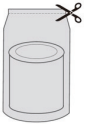

Remove the filter and power adapter from inside the air purifier. Remove all plastic packaging from the filter. Place the filter back into the air purifier.

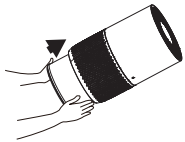

Install the new HEPA-type filter back in the unit.

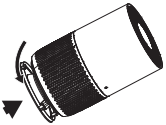

Reattach the base at the bottom of the unit (with the filter inside). Rotate the base clockwise to secure it.



Insert the adapter cable into the air purifier.



Insert the plug into a power source. Unit lights will flash for 1 second. Unit lights will turn off and the air purifier will be on standby mode.



Press the On/Standby Button. The air purifier's fan speed will enter into low speed when it is powered for the first time.

**Please note:** The adapter and filter are located inside the machine.  
Twist to open and remove plastic before returning filter back into air purifier.

# FILTER REPLACEMENT AND RESET INSTRUCTIONS

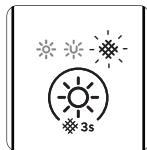

1

## Check Filter

When the “☀” indicator lights up, it reminds you to check the filter. The indicator typically activates within 3-6 months, depending on your air purifier usage frequency and environment. If the filter appears relatively clean during the check, replacement may not be necessary. However, if it is clogged with dust, please replace it with a new filter.

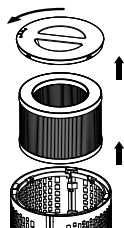

2

## Replacing the Filter

Remove the old filter from the machine. Install a new original filter. (Note: To ensure optimal performance, please purchase original filters from the GREENLITE website.)



3

## Filter Reset Procedure

After replacing the filter, press and hold the “☀” button for **3 seconds**. The indicator light will blink **3 times** and then **turn off**, indicating a successful reset. The machine will restart the filter life cycle.

### ATTENTION



Remove all plastic packaging from the filter before installing it.  
DO NOT run the air purifier if there is no filter installed.  
Please be careful when installing the back cover. Watch your hands.



To purchase replacement filters, visit:  
[bit.ly/replace7w](https://bit.ly/replace7w)

# AROMATHERAPY ESSENTIAL OIL USE

## How to add essential oils

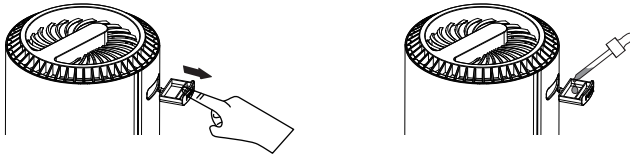

1. Locate the tray labeled "PUSH" on the back of the air purifier. Gently press it to slide the tray open.
2. Add 8–10 drops of your preferred essential oil onto the cotton pad inside the tray. (This is the recommended amount.)
3. Push the tray back into place until it clicks securely.

### Important Notes:

1. Do not pour essential oil directly onto the tray; always use a dropper.
2. Use water-soluble, non-corrosive essential oils. The product includes an aromatherapy function but does not come with essential oils.
3. Never add essential oils to the filter or fan as this can damage the machine.
4. Clean the aromatherapy pad before adding new oils to avoid mixing scents.

### Additional Tips:

1. If the aromatherapy pad becomes deformed or damages, replace it with another pad.
2. Adjust the amount of essential oil based on personal preference.

## CLEANING & MAINTENANCE

For your safety, always turn off the power before starting any cleaning.

### Exterior Cleaning:

Wipe the exterior of the air purifier with a soft, dry cloth. If necessary, use a damp cloth for cleaning, then dry immediately (see Figure 1).

**Note:** Avoid using abrasive chemicals or flammable cleaners.

### Filter Cleaning:

For optimal performance, clean the outer pre-filter every 2-4 weeks using a soft brush or vacuum cleaner (see Figure 2). This helps improve efficiency and prolong the filter's lifespan.

**Warning:** Do not clean the filter with water or other liquids.

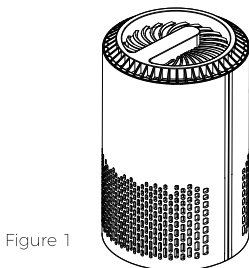

Figure 1

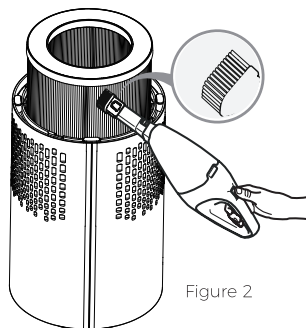

Figure 2

**WARRANTY:** This product is warranted to be free from defects in workmanship and material for 1 year. If it fails to do so, Greenlite™ will, at its election, provide a replacement or equivalent upon receipt of the register receipt and proof of purchase. Please visit [www.greenliteusa.com](http://www.greenliteusa.com) to find out how to initiate a warranty claim. This limited warranty does not cover air purifiers subject to accident, neglect, abuse, misuse or acts of God. Replacement or refund is your sole remedy. For all inquiries, please contact our customer service team at: [info@greenliteusa.com](mailto:info@greenliteusa.com) or 1-844-695-9090 from 9:00 AM to 5:00 PM EST.



G-Pure-7W



# Manual del Usuario Purificador de Aire

LEA Y GUARDE ESTAS INSTRUCCIONES  
MANUAL DE USUARIO E INFORMACIÓN SOBRE LA GARANTÍA

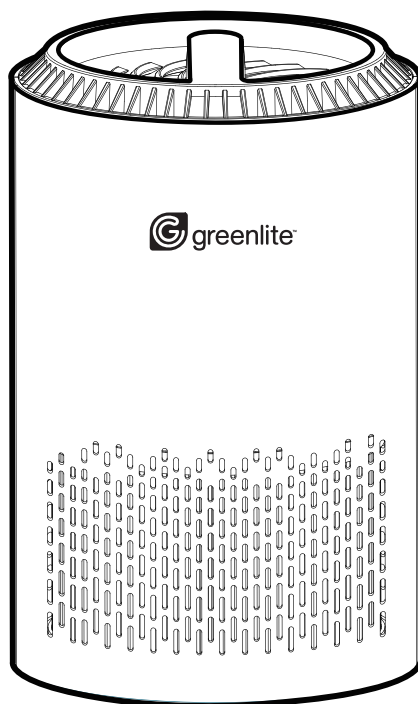

The energy efficiency of this ENERGY STAR certified model is based on the Integrated Energy Factor (IEF), a ratio between the model's PM2.5 CADR and its energy consumption, in terms of CADR/Watt.

# INSTRUCCIONES DE SEGURIDAD IMPORTANTES:

**IMPORTANTE:** Favor de leer y cumplir con todas las instrucciones y advertencias proporcionadas en este manual antes de usar el producto. El incumplimiento de las instrucciones y advertencias proporcionadas en este documento podría resultar en resultados inexactos o daños al producto mismo.

1. Este enser no está destinado a ser utilizado por personas (incluyendo niños) con capacidades físicas, sensoriales o mentales reducidas, o falta de experiencia y conocimiento, a menos que hayan sido supervisados o instruidos sobre el uso del enser por una persona responsable de su seguridad.
2. Los niños deben ser supervisados para asegurar que no jueguen con el enser.
3. No opere ningún ventilador con un cable o enchufe dañado. Deseche el ventilador o vuelva a una instalación de servicio autorizada para que sea examinado y/o reparado.
4. No pase el cable debajo del alfombrado. No cubra el cable con alfombras, correderas o revestimientos similares. No coloque el cable debajo de muebles o enseres. Coloque el cable lejos de las áreas de tráfico y donde no pueda tropezar a alguien.
5. Si el cable de alimentación está dañado, debe ser reemplazado por el fabricante, su agente de servicio o personas igualmente calificadas para evitar un peligro.
6. **ADVERTENCIA:** Para reducir el riesgo de incendio, choque eléctrico o lesiones a las personas, no utilice piezas de repuesto que no hayan sido recomendadas por el fabricante (p. ej., piezas hechas en casa utilizando una impresora 3D).
7. No use en exteriores. Esta unidad solo es adecuada para uso en interiores; favor de evitar la luz solar y la lluvia intensa.
8. No use cerca de agua para evitar peligros eléctricos.
9. No utilice la unidad en entornos mojados o húmedos.
10. No manipule la unidad con las manos mojadas. Seque bien sus manos antes de manipular cualquier parte del purificador de aire.
11. Siempre desconecte el purificador de aire antes de mover o limpiar la unidad, abrir la cubierta trasera, cambiar el filtro y siempre que la unidad no esté en uso.
12. Nunca use detergentes, gasolina, limpiador de cristales, pulidor de muebles, diluyente de pintura u otros disolventes domésticos para limpiar cualquier parte del purificador.
13. La máquina no debe ser reparada ni modificada por personal no profesional o no autorizado.
14. No opere el enser con un cable o enchufe dañado.

**WARNING:** Desconecte la fuente de alimentación antes del mantenimiento.

**PRECAUCIÓN:** Este equipo debe inspeccionarse y las celdas del colector deben limpiarse regularmente según las instrucciones del fabricante para evitar la acumulación excesiva de partículas de polvo que pueden provocar una explosión o un riesgo de incendio. Desconecte la alimentación del conjunto antes de realizar el mantenimiento.

Este dispositivo cumple con la Parte 15 de las Reglas de la FCC. El funcionamiento está sujeto a las dos condiciones a continuación:

- (1) Este dispositivo no podrá causar interferencias perjudiciales, y
- (2) Este dispositivo debe aceptar cualquier interferencia recibida, incluyendo la que podría causar un funcionamiento no deseado.

Los cambios o modificaciones no aprobados expresamente por la parte responsable del cumplimiento podrían anular la autoridad del usuario para operar el equipo.

**NOTA:** Este equipo ha sido probado y se ha comprobado que cumple con los límites para un dispositivo digital de Clase B, de acuerdo con la Parte 15 de las Reglas de la FCC. Estos límites están diseñados para proporcionar protección razonable contra las interferencias perjudiciales en una instalación residencial. Este equipo genera, utiliza y podría irradiar energía de radiofrecuencia y, de no ser instalado y utilizado de acuerdo con las instrucciones, podría causar interferencias perjudiciales a la comunicación por radio. Sin embargo, no hay garantía de que no se produzcan interferencias en una instalación determinada. Si este equipo causa interferencias perjudiciales a la recepción de radio o televisión, las que pueden determinarse apagando y encendiendo el equipo, se anima al usuario a intentar corregir la interferencia mediante una o más de las siguientes medidas:

- Reoriente o reubique la antena receptora
- Aumente la distancia entre el equipo y el receptor.
- Conecte el equipo a una salida en un circuito diferente al que está conectado el receptor.
- Consulte al distribuidor o a un técnico experto en radio/TV para obtener ayuda.

# CONTENIDO DEL PAQUETE



**1x**  
Purificador de Aire



**1x**  
Filtro tipo HEPA



**3x**  
Almohadillas de Algodón Sin Aroma  
(1 situada dentro de la cámara de aceite esencial y 2 adicionales en el paquete)



**1x**  
Adaptador de corriente



**1x**  
Manual del usuario

## DATOS TÉCNICOS

CLASIFICACIÓN: 12V CC  
NIVEL DE RUIDO: <55 dBA  
DIMENSIONES: (L x W x H): 6.3" x 6.3" x 10"  
CADR: 32 CFM (hasta 48 pies cuadrados)

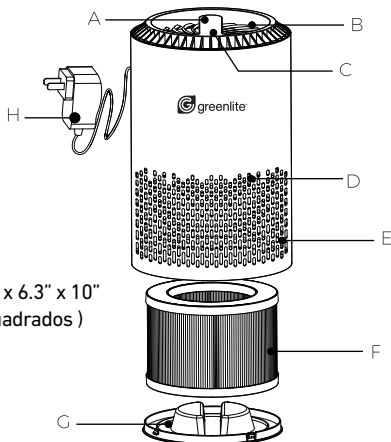

	Descripción
A	Luz LED
B	Salida de Aire
C	Panel de Control
D	Luz Ambiental
E	Entrada de Aire
F	Filtros
G	Cubierta de la Base
H	Adaptador de Corriente

## INSTRUCCIONES DE FUNCIONAMIENTO

### Panel de Control



Luz Indicadora de Velocidad y Bloqueo del Ventilador  
Botón de Velocidad y Bloqueo del Ventilador  
Luz y Luz Indicadora de Verificar el Filtro  
Botón de Luz y Filtro  
Luz Indicadora del Temporizador  
Botón del Temporizador  
Botón de Encender

### Descripción general de la operación

**Botón de Encender:** Pulse para encender o apagar el dispositivo.

**Botón de Luz:** Toque suavemente para cambiar la luz ambiental o apagar la luz.

**Botón de Filtro:** Cuando se encienda el indicador de vida del filtro, reemplace el filtro. Después de reemplazar, presione y mantenga presionado el botón por **3 segundos** para reiniciar. El indicador se apagará cuando la unidad se reinicie correctamente.

**Botón del Temporizador:** Presione para establecer el temporizador para 4h, 8h, o 12h. La máquina se apagará automáticamente cuando termine el temporizador.

**Botón de Velocidad del Ventilador:** Pulse para cambiar entre los niveles de velocidad del ventilador: SLEEP, L, M, H. Nota: La pantalla se apagará en el modo de reposo (sleep).

**Botón de Bloqueo Infantil:** Pulse y sujete por **3 segundos** para activar o desactivar la función de bloqueo infantil.

**Modo Silencioso:** Pulse y sujete los botones “☺” y “☹” simultáneamente por **3 segundos**. Después de escuchar dos sonidos “beep”, el modo silencioso se activará o desactivará.

# PASOS DE INSTALACIÓN



Coloque la unidad en un lugar seco y sobre una superficie plana. Para garantizar una ventilación suficiente, procure que haya una distancia de 50 cm (20") entre la unidad y la pared o los muebles cercanos. Esto favorecerá una ventilación suficiente y una alta eficiencia.

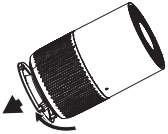

Gire la base en el sentido contrario a las agujas del reloj.

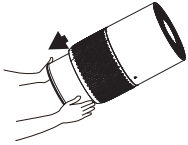

Extraiga el filtro tipo HEPA preinstalado.

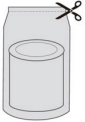

Retire el filtro y el adaptador de corriente del interior del purificador de aire. Retire todo el embalaje plástico del filtro. Vuelva a colocar el filtro dentro del purificador de aire.

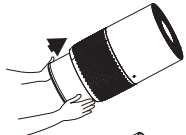

Vuelva a instalar el nuevo filtro tipo HEPA en la unidad.

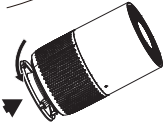

Vuelva a colocar la base en la parte inferior de la unidad (con el filtro dentro). Gire la base en el sentido de las agujas del reloj para fijarla.

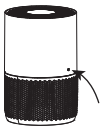

Inserte el cable adaptador en el purificador de aire.



Inserte el enchufe en una fuente de alimentación. Las luces de la unidad parpadearán por 1 segundo. Las luces de la unidad se apagarán y el purificador de aire estará en modo de espera.



Pulse el botón de Encendido/Espera (On/Standby)  
La velocidad del ventilador del purificador de aire es baja cuando se enciende por primera vez.

**Nota:** El adaptador y el filtro se encuentran dentro del purificador.  
Gire para abrir y retire el plástico antes de volver a colocar el filtro en el purificador de aire.

# INSTRUCCIONES DE REEMPLAZO Y RESTABLECIMIENTO DEL FILTRO

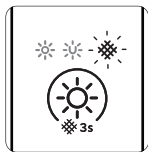

1

## Verificar el Filtro

Cuando el indicador “☀☀☀” se enciende es para recordarle que verifique el filtro. El indicador se activa normalmente entre 3 y 6 meses, dependiendo de la frecuencia de uso del purificador de aire y del entorno. Si el filtro aparece relativamente limpio durante la verificación, posiblemente no sea necesario sustituirlo. Sin embargo, si está tapado con polvo, reemplácelo por un filtro nuevo.

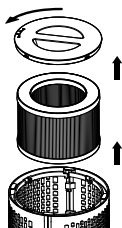

2

## Reemplazo del Filtro

Remueva el filtro antiguo de la máquina. Instale un filtro original nuevo. (Nota: Compre los filtros originales en el sitio web de GREENLITE para garantizar un rendimiento óptimo).



3

## Procedimiento de Restablecimiento del Filtro

Después de reemplazar el filtro, pulse y sujete el botón “☀” por 3 segundos. La luz indicadora parpadeará 3 veces y luego se apagará, lo que indica un reinicio exitoso. La máquina reiniciará el ciclo de vida del filtro.

### ATENCIÓN



Retire todo el embalaje de plástico del filtro antes de instalarlo. NO haga funcionar el purificador de aire si no hay un filtro instalado. Tenga cuidado al instalar la cubierta posterior. Tenga cuidado con las manos.



Para comprar un filtro de repuesto,  
escanee el código QR o visite:  
[bit.ly/replace7w](https://bit.ly/replace7w)

# USO DE ACEITES ESENCIALES DE AROMATERAPIA

## Cómo añadir aceites esenciales

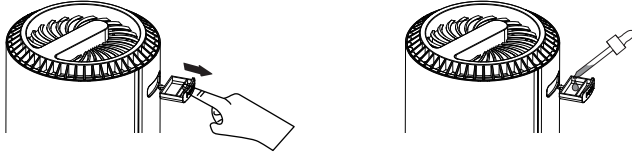

1. Localice la bandeja etiquetada "PUSH" en la parte posterior del purificador de aire. Presione suavemente para abrir la bandeja.
2. Añada de 8 a 10 gotas de su aceite esencial preferido en el algodón dentro de la bandeja. (Esta es la cantidad recomendada.)
3. Empuje la bandeja a su sitio nuevamente hasta que haga clic firmemente.

### Notas Importantes:

1. No vierta el aceite esencial directamente en la bandeja; siempre use un cuentagotas.
2. Use aceites esenciales solubles en agua, no corrosivos. El producto incluye una función de aromaterapia pero no viene con aceites esenciales.
3. Nunca agregue aceites esenciales al filtro o ventilador, ya que esto puede dañar la máquina.
4. Limpie la almohadilla de aromaterapia antes de agregar nuevos aceites para evitar mezclar olores.

### Consejos Adicionales:

1. Si la almohadilla de aromaterapia se deforma o se daña, reemplácela por otra almohadilla.
2. Ajuste la cantidad de aceite esencial según su preferencia personal.

## LIMPIEZA Y MANTENIMIENTO

Por su seguridad, siempre apague la corriente antes de iniciar cualquier limpieza.

### Limpieza Exterior:

Limpie el exterior del purificador de aire con un paño suave y seco. Si es necesario, use un paño húmedo para limpiarlo, luego seque inmediatamente (ver Figura 1).

**Nota:** Evite el uso de productos químicos abrasivos o limpiadores inflamables.

### Limpieza del Filtro:

Para obtener un rendimiento óptimo, limpie el prefiltro exterior cada 2 a 4 semanas utilizando un cepillo suave o una aspiradora (ver Figura 2).

Esto ayuda a mejorar la eficiencia y prolongar la vida útil del filtro.

**Advertencia:** No limpie el filtro con agua u otros líquidos.



Figura 1



Figura 2

### GARANTÍA:

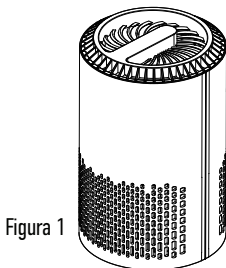
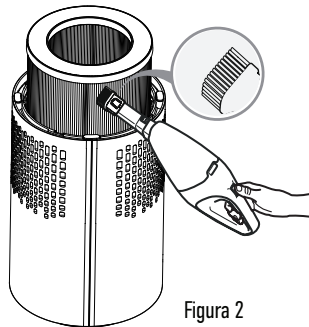
Este producto está garantizado contra defectos de fabricación y materiales durante 1 año. En caso contrario, Greenlite™ proporcionará, a su elección, un reemplazo o equivalente tras la recepción del recibo de caja y el comprobante de compra. Visite [www.greenliteusa.com](http://www.greenliteusa.com) para detalles sobre cómo iniciar una reclamación de garantía. Esta garantía limitada no cubre los purificadores de aire sometidos a accidentes, negligencia, abuso, uso indebido o casos fortuitos. La sustitución o el reembolso es su único recurso.

Para cualquier consulta, comuníquese con nuestro equipo de atención al cliente en: [info@greenliteusa.com](mailto:info@greenliteusa.com) o 1-844-695-9090 de 9:00 AM a 5:00 PM EST.